

D  
30

# AVM - ANGELINI

TBMR 160

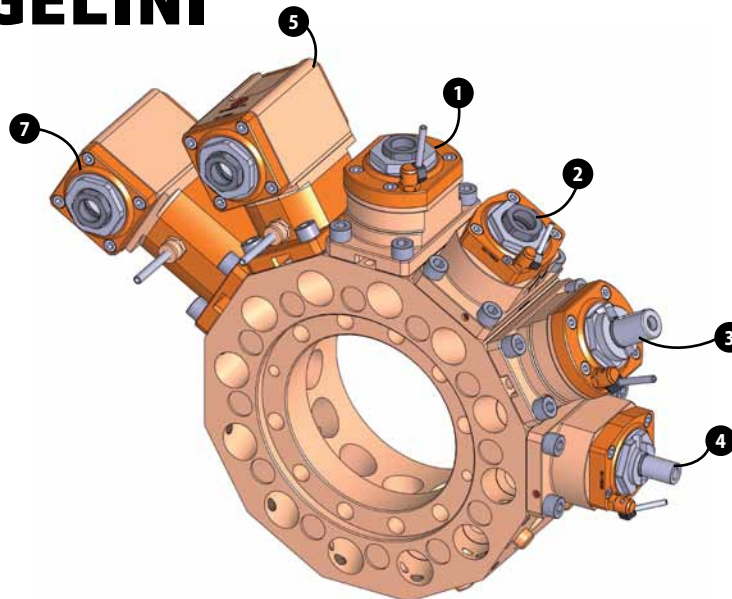
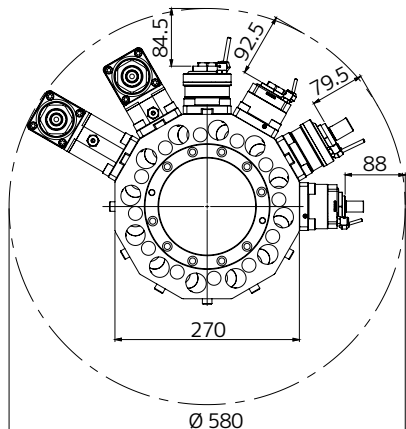

- Main and secondary spindle  
Mandrino principale e secondario  
Cabezal principal y secundario  
Gegenspindel  
Mandrin principale et secondaire  
Главный и дополнительный  
шпиндель  
主軸および第2の軸



Operation	Lavorazione	Operación	Operation	Usinage	Обработка	操作	LT-S $\downarrow r_1=r_2$	LT-S $\downarrow r_1=r_2$
Collet	Pinza	Pinza	Spannzange	Pince	Цанг	コレット	ER25-F	ER25-F
Speed (rpm)	Velocità (giri / min)	Velocidad (rpm)	Drehzahl (U / Min.)	Vitesse	Скорость (об / мин)	速度	6000	6000
Torque (Nm)	Coppia (Nm)	Par (Nm)	Drehmoment (Nm)	Couple	Крутящий момент (Нм)	トルク	40	40
Ratio	Rapporto	Relación	Übersetzung	Rapport	Передаточное отношение	比率	1:1	1:1
H (mm)	H (mm)	H (mm)	H (mm)	H (mm)	H (mm)	高さ	70.5	62.5
H1 (mm)	H1 (mm)	H1 (mm)	H1 (mm)	H1 (mm)	H1 (mm)	高さ1	-	-
Tool length (mm)	Lungh. utensile (mm)	Long. herramienta (mm)	Werkzeuglänge (mm)	Longueur outil (mm)	Длина инструмента (мм)	ツール長さ	84.5	92.5
Coolant	Refrigerazione	Refrigerante	Kühlschmiermittel	Réfrigération	Подача сож	クーラント	●●	●●
Part No.	Codice	Part. N°	Teile Nummer	Référence	Номер запчасти	部品番号	<b>05081000</b>	<b>05081700</b>

LT-S $r_1=r_2$	LT-S $r_1=r_2$	LT-A $r_1=r_2$	LT-A $r_1=r_2$	LT-A $r_1=r_2$	LT-A $r_1=r_2$
DIN 138-22	DIN 138-16	ER25-F	ER32-F	ER25-F	ER25-F
6000	6000	6000	6000	6000	6000
40	40	40	40	40	40
1:1	1:1	1:1	1:1	1:1	1:1
75,5	67	85	85	120	120
-	-	32,5	32,5	32,5	32,5
79,5	88	-	-	-	-
<b>05081300</b>	<b>05081900</b>	<b>05081100</b>	<b>05081400</b>	<b>05081200</b>	<b>05081800</b>

VDI  
30

# BARUFFALDI

TBMA / TBYA 160

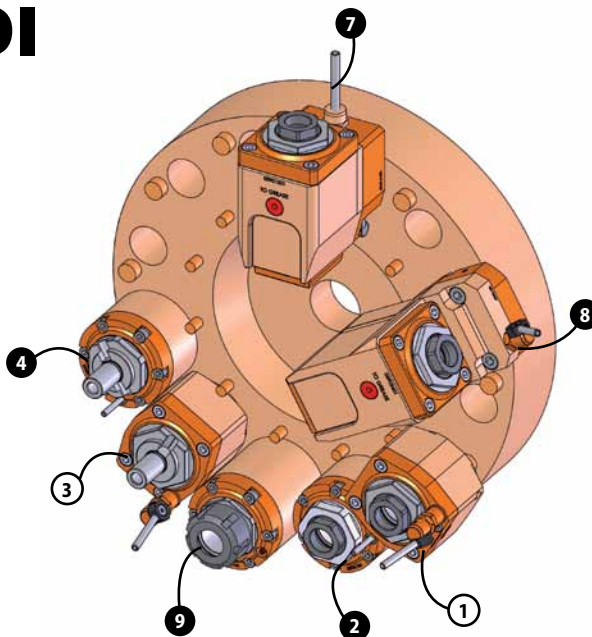
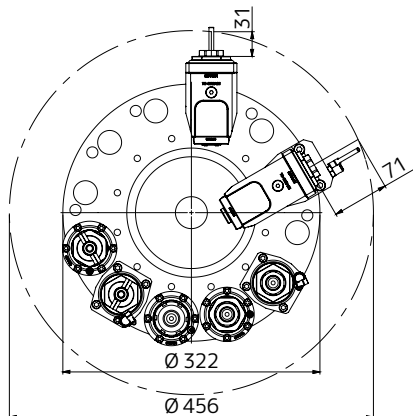

- Left frontal turret
- Torretta frontale sinistra
- Torreta frontal izquierda
- Linker Frontaler Revolver
- Tourelle frontale gauche
- Передняя левая револьверная  
ГОЛОВКА
- 左手前側タレット

Operation	Lavorazione	Operación	Operation	Usinage	Обработка	操作	LT-S ➔ $r_1=r_2$
Collet	Pinza	Pinza	Spannzange	Pince	Цанг	コレット	ER25-F
Speed (rpm)	Velocità (giri / min)	Velocidad (rpm)	Drehzahl (U / Min.)	Vitesse	Скорость (об / мин)	速度	6000
Torque (Nm)	Coppia (Nm)	Par (Nm)	Drehmoment (Nm)	Couple	Крутящий момент (Нм)	トルク	40
Ratio	Rapporto	Relación	Übersetzung	Rapport	Передаточное отношение	比率	1:1
H (mm)	H (mm)	H (mm)	H (mm)	H (mm)	H (mm)	高さ	62.5
H1 (mm)	H1 (mm)	H1 (mm)	H1 (mm)	H1 (mm)	H1 (mm)	高さ1	-
Tool length (mm)	Lungh. utensile (mm)	Long. herramienta (mm)	Werkzeuglänge (mm)	Longueur outil (mm)	Длина инструмента (мм)	ツール長さ	-
Coolant	Refrigerazione	Refrigerante	Kühlschmiermittel	Réfrigération	Подача сож	クーラント	●●
Part No.	Codice	Part. N°	Teile Nummer	Référence	Номер запчасти	部品番号	<b>05173000</b>

- Standard angulars and offset angulars cannot be mounted near each other  
 Angolari normali e angolari offset non possono essere montati vicini  
 Los angulares estandar y angulares offset no se pueden montar juntos  
 Standard Winkelköpfe und Offset-Winkelköpfe können nicht nebeneinander montiert werden  
 Angulaires standard et angulaires offset ne doivent pas être montés les uns à côté des autres  
 Стандартные угловые и со смещением головки не могут быть установлены близко друг к другу  
 スタンダードアンギュラとオフセットアンギュラは近距離で取り付けが出来ません。

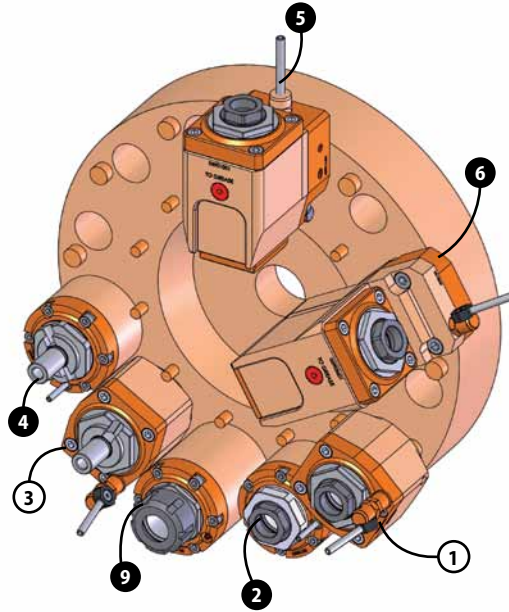

- Right frontal turret  
 Torretta frontale destra  
 Torreta frontal derecha  
 Rechter Frontaler Revolver  
 Tourelle frontale droite  
 Правая передняя револьверная головка  
 右手前タレット

- Cannot be mounted near an offset angular  
 Non può essere montato vicino a un angolare offset  
 No se puede montar cerca de un offset angular  
 Kann nicht neben einem Offset-Winkelkopf montiert werden  
 Il ne peut pas être monté à côté d'un angulaire offset  
 Не может быть установлена близко к угловым головкам со сме  
 офсетангюулаは近距離で取り付けが出来ません。

2	3	4	5	6	
LT-S → $r_1=r_2$	LT-S → $r_1=r_2$	LT-S → $r_1=r_2$	LT-A ↓ $r_1=r_2$	LT-A ↓ $r_1=r_2$	LT-A OFS ↓ $r_1=r_2$
ER25-F	DIN 138-16	DIN 138-16	ER25-F	ER25-F	ER25-F
6000	6000	6000	6000	6000	6000
40	40	40	30	30	25
1:1	1:1	1:1	1:1	1:1	1:1
59.5	67	60	65	65	78
-	-	-	32.5	32.5	32.5
-	-	-	31	31	71
●●	●●	●●	●●	○	●●
05178200	05173200	05178500	05174600	05174800	05178000
					05178100

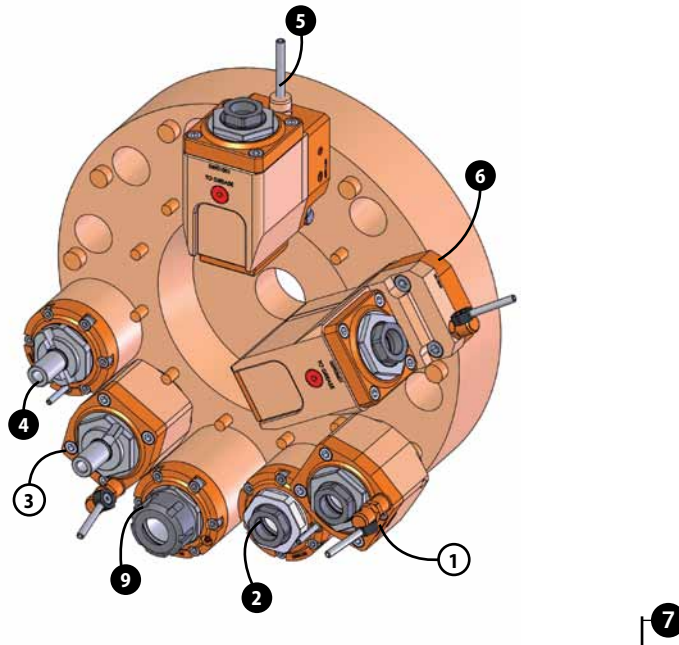
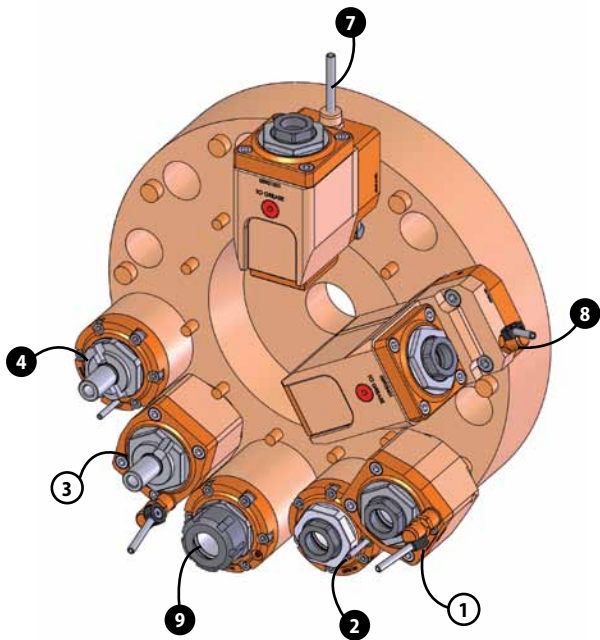

Operation	Lavorazione	Operación	Operation	Usinage	Обработка	操作	LT-A $r_1=r_2$	LT-A $r_1=r_2$
Collet	Pinza	Pinza	Spannzange	Pince	Цанг	コレット	ER25-F	ER25-F
Speed (rpm)	Velocità (giri / min)	Velocidad (rpm)	Drehzahl (U / Min.)	Vitesse	Скорость (об / мин)	速度	6000	6000
Torque (Nm)	Coppia (Nm)	Par (Nm)	Drehmoment (Nm)	Couple	Крутящий момент (Нм)	トルク	30	30
Ratio	Rapporto	Relación	Übersetzung	Rapport	Передаточное отношение	比率	1:1	1:1
H (mm)	H (mm)	H (mm)	H (mm)	H (mm)	H (mm)	高さ	65	65
H1 (mm)	H1 (mm)	H1 (mm)	H1 (mm)	H1 (mm)	H1 (mm)	高さ1	32.5	32.5
Tool length (mm)	Lungh. utensile (mm)	Long. herramienta (mm)	Werkzeuglänge (mm)	Longueur outil (mm)	Длина инструмента (мм)	ツール長さ	31	31
Coolant	Refrigerazione	Refrigerante	Kühlschmiermittel	Réfrigération	Подача сож	クーラント	●●	●
Part No.	Codice	Part. N°	Teile Nummer	Référence	Номер запчасти	部品番号	<b>05174700</b>	<b>05174900</b>

8	9	
LT-A OFS $\downarrow r_1=r_2$	LT-A OFS $\downarrow r_1=r_2$	LT-S $\rightarrow r_1=r_2$
ER25-F	ER25-F	ER25
6000	6000	6000
25	25	40
1:1	1:1	1:1
78	78	100.5
32.5	32.5	-
71	71	-
<b>05178300</b>	<b>05178400</b>	<b>05178600</b>