

DIN 1809  
VDI 50

# DIPLOMATIC

DN 250 / DN Y250  
DN 2 250 / DN 250 2Y35

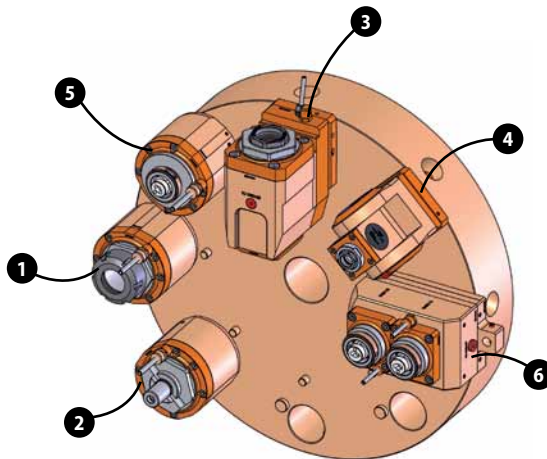
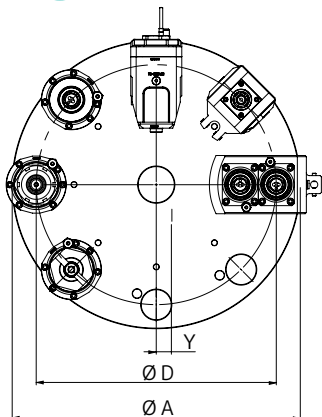

- Right and left turret  
Torretta destra e sinistra  
Torreta derecha e izquierda  
Rechter und linker revolver  
Tourelle gauche et droite  
Правая и левая револьверная  
ГОЛОВКА  
右側及び左側タレット

Y= Shifting from turret axis  
Spostamento dall'asse torretta  
Desplazamiento desde el eje de la torreta  
Verschiebung aus der revolver-achse  
Déplacement de l'axe de la tourelle  
Смещение от оси револьверной головки  
タレット軸から移動

### DN 250 / DN Y 250

Ø A	480
Ø D	400
STATION	8-12

Operation	Lavorazione	Operación	Operation	Usinage	Обработка	操作	LT-S ➔ $r_1=r_2$	LT-S ➔ $r_1=r_2$
Collet	Pinza	Pinza	Spannzange	Pince	Цанг	コレット	ER40	ER40
Speed (rpm)	Velocità (giri / min)	Velocidad (rpm)	Drehzahl (U / Min.)	Vitesse	Скорость (об / мин)	速度	6000	6000
Torque (Nm)	Coppia (Nm)	Par (Nm)	Drehmoment (Nm)	Couple	Крутящий момент (Нм)	トルク	120	120
Ratio	Rapporto	Relación	Übersetzung	Rapport	Передаточное отношение	比率	1:1	1:1
H (mm)	H (mm)	H (mm)	H (mm)	H (mm)	H (mm)	高さ	120	120
H1 (mm)	H1 (mm)	H1 (mm)	H1 (mm)	H1 (mm)	H1 (mm)	高さ1	-	-
Tool length (mm)	Lungh. utensile (mm)	Long. herramienta (mm)	Werkzeuglänge (mm)	Longueur outil (mm)	Длина инструмента (мм)	ツール長さ	-	-
Coolant	Refrigerazione	Refrigerante	Kühlschmiermittel	Réfrigération	Подача сож	クーラント	●●	●
Part No.	Codice	Part. N°	Teile Nummer	Référence	Номер запчасти	部品番号	<b>05195100</b>	<b>05195200</b>

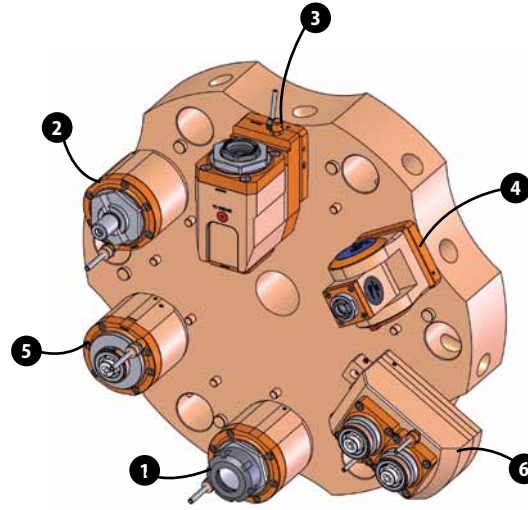
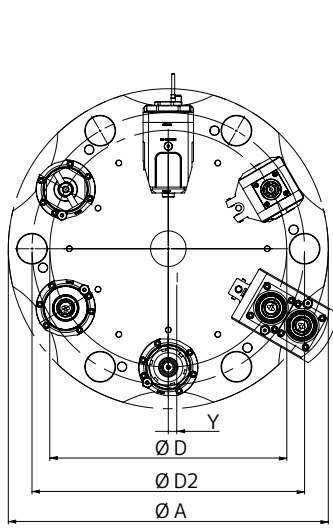

**DN 2 250/DN 250 2Y35**

Ø A	540
Ø D	400
Ø D2	460
STATION	6+6

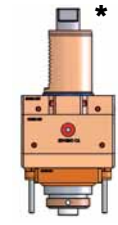

2		3		4	5		6
LT-S → $r_1=r_2$	LT-A → $r_1=r_2$	LT-A OFS ↓ $r_1=r_2$	LT-A OFS ↓ $r_1=r_2$	LT-T → ↓ $r_1 \neq r_2$	LT-S → $r_1=r_2$	LT-S → $r_1=r_2$	LT-S2 OFS60 ↓ $r_1=r_2 \neq r_3$
DIN 138-22	DIN 138-27	ER40-F	ER40-F	ER20-F	HSK-40	HSK-40	HSK-40
6000	6000	6000	6000	3000	6000	6000	in $r_1=6000$ / out $r_2=6000$ $r_3=3000$
80	80	50	50	20	120	120	in $r_1=60$ / out $r_2=60$ $r_3=120$
1:1	1:1	1:1	1:1	1:1	1:1	1:1	$r_2=1:1$ $r_3=2:1$
99,5	101	90	90	151	105	105	118
-	-	43	43	-	-	-	-
-	-	-	-	-	-	-	-
●●	●●	●●	●	●●	●●	●	●●
05195300	05195400	05196000	05196100	05197000	05195500	05195600	05195900*