

BMT
45

BMT 45

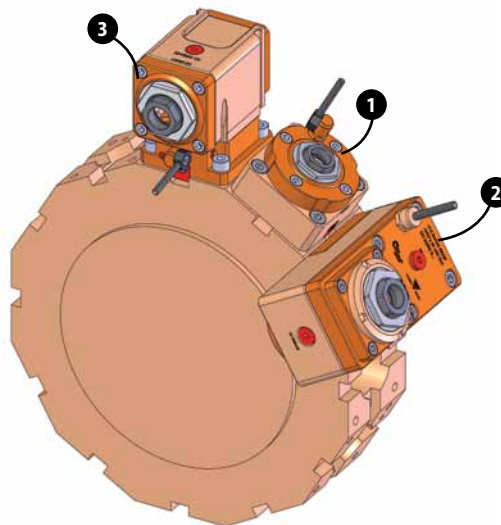
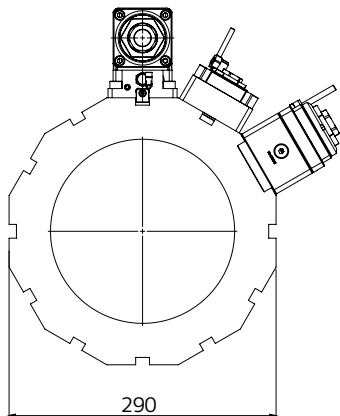

- Main spindle
- Mandrino principale
- Cabezal principal
- Hauptspindel
- Mandrin principale
- Главный шпиндель
- 主軸

Operation	Lavorazione	Operación	Operation	Usinage	Обработка	操作	LT-S $r_1=r_2$	LT-S $r_1=r_2$
Collet	Pinza	Pinza	Spannzange	Pince	Цанг	コレット	ER20-F	ER20-F
Speed (rpm)	Velocità (giri / min)	Velocidad (rpm)	Drehzahl (U / Min.)	Vitesse	Скорость (об / мин)	速度	6000	6000
Torque (Nm)	Coppia (Nm)	Par (Nm)	Drehmoment (Nm)	Couple	Крутящий момент (Нм)	トルク	25	25
Ratio	Rapporto	Relación	Übersetzung	Rapport	Передаточное отношение	比率	1:1	1:1
H (mm)	H (mm)	H (mm)	H (mm)	H (mm)	H (mm)	高さ	48	48
H1 (mm)	H1 (mm)	H1 (mm)	H1 (mm)	H1 (mm)	H1 (mm)	高さ1	-	-
Tool length (mm)	Lungh. utensile (mm)	Long. herramienta (mm)	Werkzeuglänge (mm)	Longueur outil (mm)	Длина инструмента (mm)	ツール長さ	-	-
Coolant	Refrigerazione	Refrigerante	Kühlschmiermittel	Réfrigération	Подача сож	クーラント	●●	●
Part No.	Codice	Part. N°	Teile Nummer	Référence	Номер запчасти	部品番号	05126200	05126100

2		new		3 new	
LT-S OFS76 $r_1=r_2$	LT-S OFS76 $r_1=r_2$	LT-A $r_1=r_2$	LT-A $r_1=r_2$	LT-A $r_1=r_2$	LT-A $r_1=r_2$
ER25-F	ER25-F	ER25-F	ER25-F	ER20-F	ER20-F
6000	6000	6000	6000	6000	6000
40	40	25	25	25	25
1:1	1:1	1:1	1:1	1:1	1:1
87.5	87.5	65	65	65	65
-	-	32.5	32.5	32.5	32.5
-	-	-	-	-	-
05126400	05126300	05126600	05126700	05300500	05300600