

Машинный метчик со спиральной канавкой 40°

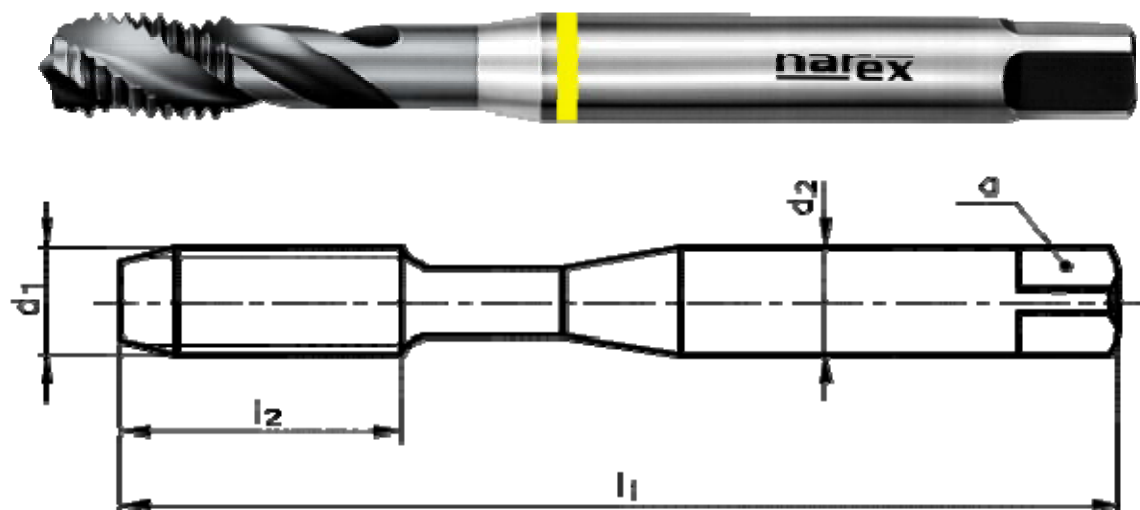

КАТАЛОЖНЫЙ НОМЕР: 2670

Машинный метчик метрической резьбы, со спиральной канавкой, DIN 371, с покрытием ALS, для сплавов алюминия с Si>10%.



РЕЗЬБА "М"
Метрическая резьба ISO

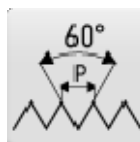

ЭСКИЗ ПРОФИЛЯ РЕЗЬБЫ
60°



СТАНДАРТ РЕЗЬБЫ
DIN13



ТИП "AL"
Метчик для алюминия и его сплавов



МАТЕРИАЛ МЕТЧИКА
Высокопроизводительная быстрорежущая сталь HSSE



ТИП ПОКРЫТИЯ
AluSpeed

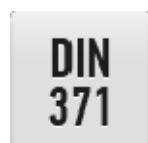

СТАНДАРТ МЕТЧИКА
DIN 371



ДОПУСК РЕЗЬБЫ
ISO 2 - 6H

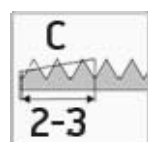

ЗАБОРНАЯ ЧАСТЬ "С"
Длина 2-3 витка

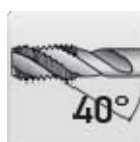

УГОЛ ВИНТОВОЙ КАНАВКИ
40°

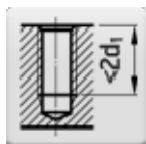

ТИП ОТВЕРСТИЯ
Глухое отверстие (длина резьбы < 2 d1)

Выберите вариант изделия

Идентификационный номер	D1	P	Поле допуска	l1	l2	d2	a	Цена без НДС	Цена с НДС
041536136030000	M3	0,5	6H	56	5	3,5	2,7		
041536136040000	M4	0,7	6H	63	7	4,5	3,4		
041536136050000	M5	0,8	6H	70	8	6	4,9		
041536136060000	M6	1	6H	80	10	6	4,9		
041536136080000	M8	1,25	6H	90	13	8	6,2		
041536136100000	M10	1,5	6H	100	15	10	8		

Применение

ОБРАБАТЫВАЕМЫЙ МАТЕРИАЛ	ТИП ОТВЕРСТИЯ	СКОРОСТЬ РЕЗАНИЯ	СМАЗКА	ПРИМЕНЕНИЕ
Алюминиевый сплав с содержанием Si > 10%	глухое отверстие (длина резьбы L < 1,5xd1)	12-20	Эмульсия	Рекомендуемое применение
Алюминиевый сплав с содержанием Si > 10%	глухое отверстие (длина резьбы L < 2xd1)	12-20	Эмульсия	Рекомендуемое применение
Алюминиевый сплав с содержанием Si > 10%	глухое отверстие (длина резьбы < 1,5 d1, глубина предварительного сверления ≥ L+ d1)	12-20	Эмульсия	Рекомендуемое применение
Алюминиевый сплав с содержанием Si > 10%	глухое отверстие (длина резьбы L < 2,5xd1)	12-20	Эмульсия	Рекомендуемое применение

NAREX Ždánice, spol. s r.o.

Městečko 250
696 32 Ždánice, Česká republika

Tel.: +420 518 607 111
Fax: +420 518 607 153
E-mail: sales@narexzd.cz
Web: www.narexzd.cz