

# Машинный метчик с прямой канавкой и со стружколомом

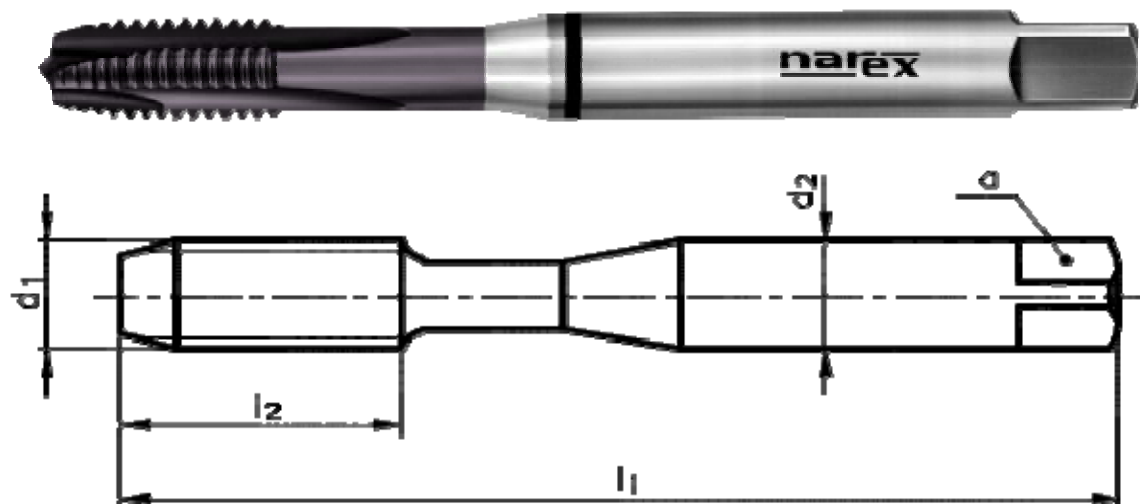

## КАТАЛОЖНЫЙ НОМЕР: 1920

Машинный метчик метрической резьбы с прямой канавкой и со стружколомом, DIN 371, с покрытием Futura Nano Top, для высоколегированных и улучшенных сталей.



**РЕЗЬБА "М"**  
Метрическая резьба ISO

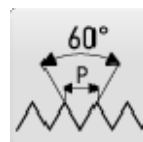

**ЭСКИЗ ПРОФИЛЯ РЕЗЬБЫ**  
60°



**СТАНДАРТ РЕЗЬБЫ**  
DIN13



**ТИП "H"**  
Метчик для сталей с прочностью до 1400 Н/мм<sup>2</sup>



**МАТЕРИАЛ МЕТЧИКА**  
Порошковая высокопроизводительная быстрорежущая сталь HSSE PM



**ТИП ПОКРЫТИЯ**  
Покрытие Balinit® Futura Nano Top



**СТАНДАРТ МЕТЧИКА**  
DIN 371



**ДОПУСК РЕЗЬБЫ**  
ISO 2 - 6H

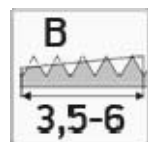

**ЗАБОРНАЯ ЧАСТЬ "B"**  
Длина 3,5-6 витков

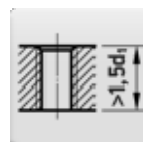

**ТИП ОТВЕРСТИЯ**  
Сквозное отверстие (длина резьбы L > 1,5x d1)

# Выберите вариант изделия



Идентификационный номер	D1	P	Поле допуска	l1	l2	d2	a	Цена без НДС	Цена с НДС
041536078030000	M3	0,5	6H	56	9	3,5	2,7		
041536078040000	M4	0,7	6H	63	12	4,5	3,4		
041536078050000	M5	0,8	6H	70	13	6	4,9		
041536078060000	M6	1	6H	80	15	6	4,9		
041536078080000	M8	1,25	6H	90	18	8	6,2		
041536078100000	M10	1,5	6H	100	20	10	8		

## Применение

ОБРАБАТЫВАЕМЫЙ МАТЕРИАЛ	ТИП ОТВЕРСТИЯ	СКОРОСТЬ РЕЗАНИЯ	СМАЗКА	ПРИМЕНЕНИЕ
Высоколегированные стали с прочностью до 1400 Н/мм <sup>2</sup>	сквозное отверстие (длина резьбы L < 1,5xd1)	3-6	Режущее масло для тяжело обрабатываемых материалов	Допустимое применение
Высоколегированные стали с прочностью до 1400 Н/мм <sup>2</sup>	сквозное отверстие (длина резьбы L > 1,5xd1)	3-6	Режущее масло для тяжело обрабатываемых материалов	Допустимое применение
Улучшенные стали с прочностью до 1400 Н/мм <sup>2</sup>	сквозное отверстие (длина резьбы L > 1,5xd1)	4-8	Режущее масло для тяжело обрабатываемых материалов	Рекомендуемое применение
Улучшенные стали с прочностью до 1400 Н/мм <sup>2</sup>	сквозное отверстие (длина резьбы L < 1,5xd1)	4-8	Режущее масло для тяжело обрабатываемых материалов	Рекомендуемое применение

**NAREX Ždánice, spol. s r.o.**

Městečko 250  
696 32 Ždánice, Česká republika

Tel.: +420 518 607 111  
Fax: +420 518 607 153  
E-mail: [sales@narexzd.cz](mailto:sales@narexzd.cz)  
Web: [www.narexzd.cz](http://www.narexzd.cz)

# Машинный метчик со спиральной канавкой 40°

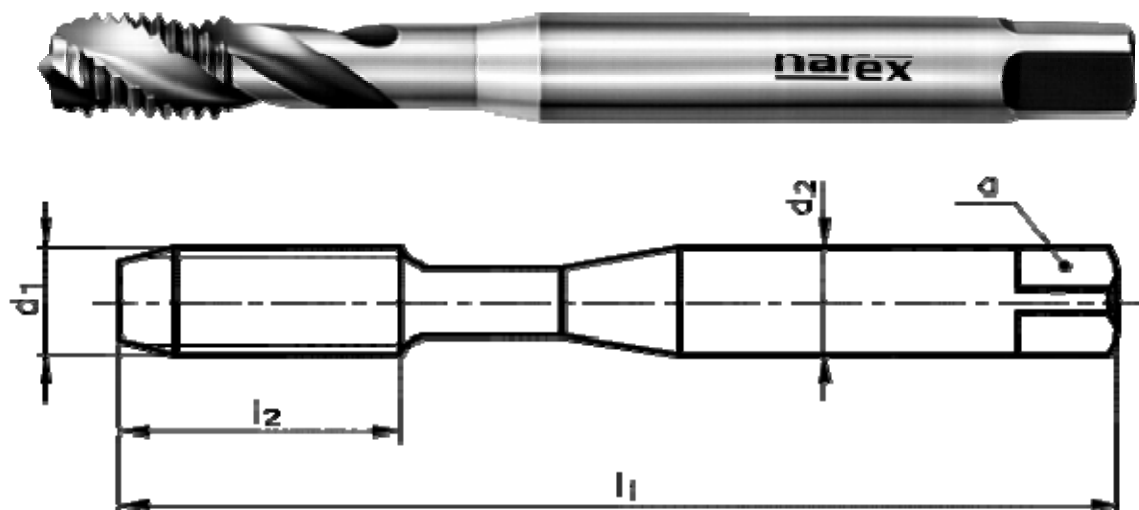

## КАТАЛОЖНЫЙ НОМЕР: 2050

Машинный метчик метрической резьбы, со спиральной канавкой, DIN 371, для конструкционных сталей, низколегированных сталей, автоматных сталей, в качестве альтернативы можно использовать для обработки сплавов меди с длинной стружкой, сплавов алюминия с  $Si < 10\%$ , чугуна с шаровидным графитом и ковкого чугуна.



**РЕЗЬБА "M"**  
Метрическая резьба ISO

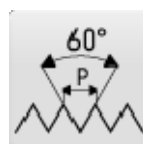

**ЭСКИЗ ПРОФИЛЯ РЕЗЬБЫ**  
60°



**СТАНДАРТ РЕЗЬБЫ**  
DIN13

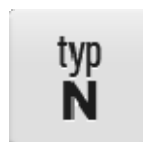

**ТИП "N"**  
Метчик для сталей с прочностью до 800 Н/мм<sup>2</sup>



**МАТЕРИАЛ МЕТЧИКА**  
Высокопроизводительная быстрорежущая сталь HSSE

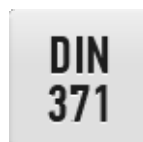

**СТАНДАРТ МЕТЧИКА**  
DIN 371



**ДОПУСК РЕЗЬБЫ**  
ISO 2 - 6H



**ДОПУСК РЕЗЬБЫ**  
ISO 3 - 6G