

Magnaslot

Магнитная крепежная плита с постоянными электромагнитами

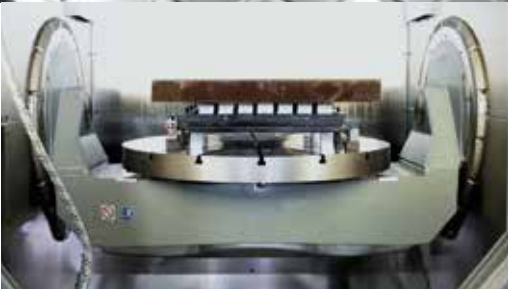

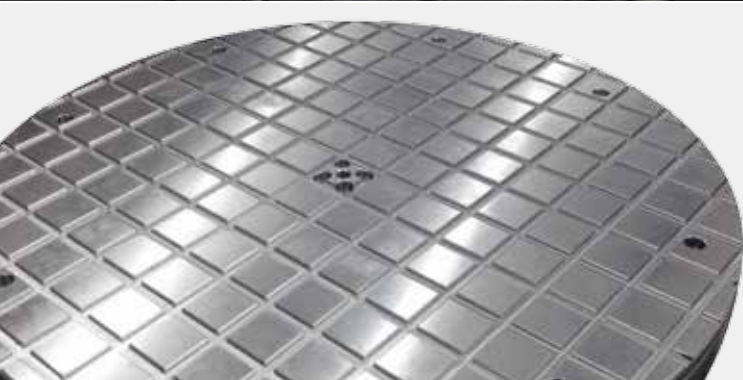

Magnaslot

Магнитная крепежная плита с постоянными электромагнитами

Запатентованная (EPM) квадратная полюсная плита с постоянными электромагнитами является идеальным решением для технологически более безопасного и энергоэффективного крепления ферромагнитных материалов на станках.

Благодаря применению полюсных удлинителей выравниваются неровности обрабатываемого изделия и предотвращается его деформация.

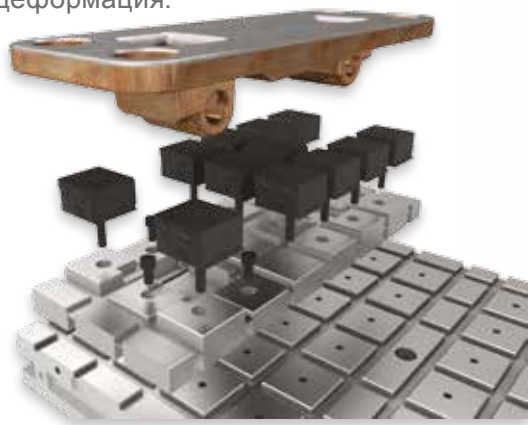

Закрепленное обрабатываемое изделие на полюсных удлинителях с переходной плитой

Характеристики [HD 50]

- Размер полюса 50 × 50 мм
- Сила притяжения ≥ 350 кг на полюс
- Глубина проникновения магнитного поля при максимальной степени сцепления до 12 мм
- Не менее 8 полюсов должны использоваться для обеспечения оптимальной силы зажима

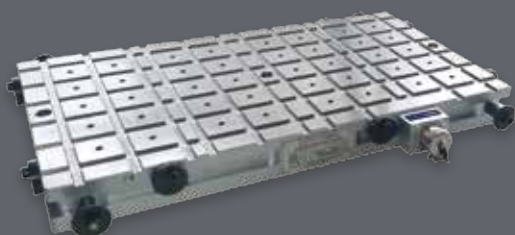

- Magnaslot 400 × 600 мм: Версия ECO, 40 полюсов размером 50 мм обеспечивают достаточную площадь от средних до крупных заготовок

Технические данные

	Габаритные размеры [Д×Ш×В]	Число полюсов	Вес	Артикул №
Высокая плотность (HD)	[мм]		[кг]	
304 HD 50	300 × 430 × 55 *	24	50	38335
306 HD 50	300 × 590 × 55	32	72	50613
308 HD 50	300 × 750 × 55	40	91	41485
404 HD 50	420 × 430 × 55	36	71	49812
406 HD 50	420 × 590 × 55 *	48	100	56130
408 HD 50	420 × 750 × 55	60	127	48641
410 HD 50	420 × 990 × 55	84	168	49787
508 HD 50	480 × 750 × 55 *	70	145	50615
510 HD 50	480 × 990 × 55	98	192	50249
606 HD 50	600 × 590 × 55	72	143	50541
608 HD 50	600 × 750 × 55	90	181	49574
610 HD 50	600 × 990 × 55 *	126	240	49319
Низкая плотность (ECO)	[мм]		[кг]	
304 ECO 50	325 × 370 × 55	20	42	63276
406 ECO 50	370 × 635 × 55	40	90	63277
408 ECO 50	370 × 790 × 55	50	120	64066
608 ECO 50	580 × 790 × 55	80	170	63278

* Складской стандарт